

lumio

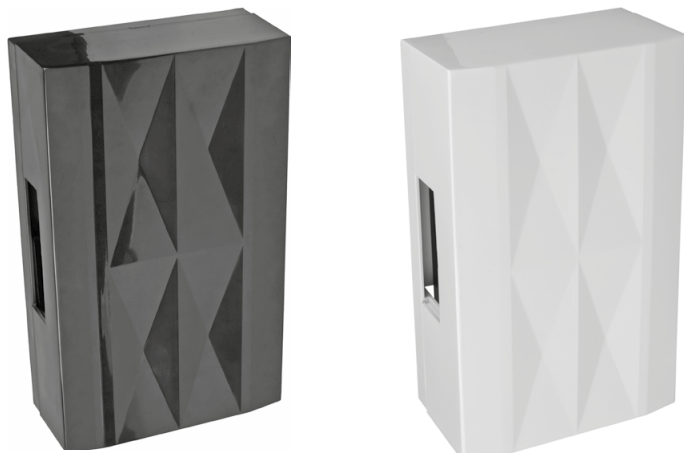

DB103B · DB103W

WIRED DOOR CHIME

- Dzwonek do drzwi przewodowy · Drátový zvonok
- Drôtový zvonček · Laidinis durų skambutis · Vadu durvju zvans · Juhtmega uksekell · Kabelgebundene Türklingel · Vezetékes csengő · Sonerie cu fir
- Žični zvonec · Жичен звънец · Žičano zvono na vratima · Дроповий гверний гзвінок · Ενσύρματο κουδούνι · სადღეობი კარის ზარი

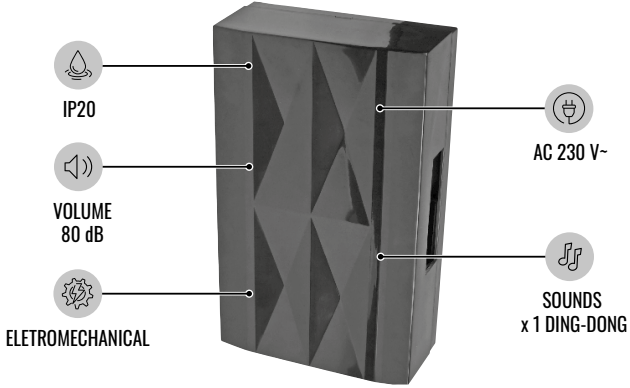
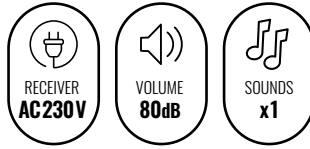

Mounting · Montaż · Montáž · Montáz · Montavimas · Montáža · Paigaldus · Montage · Szerelés · Montaj · Montaza · Монтаж · Montaza · Монтаж · Εγκατάσταση · ინსტალაცია

①

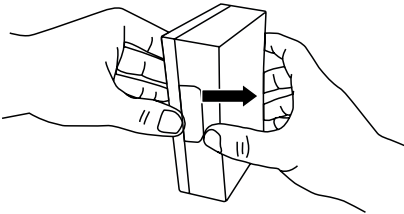

②

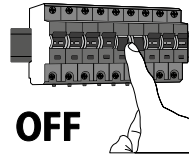

③

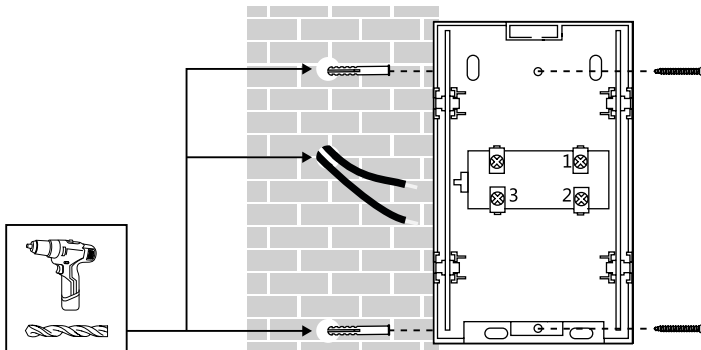

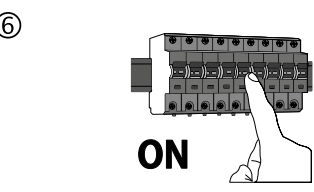
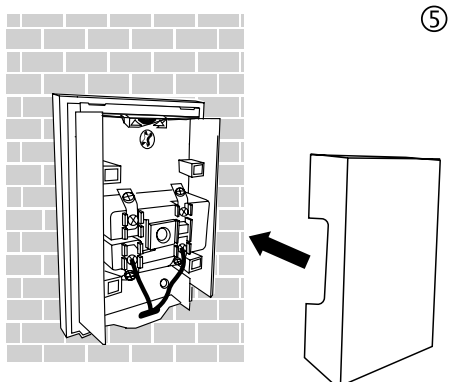
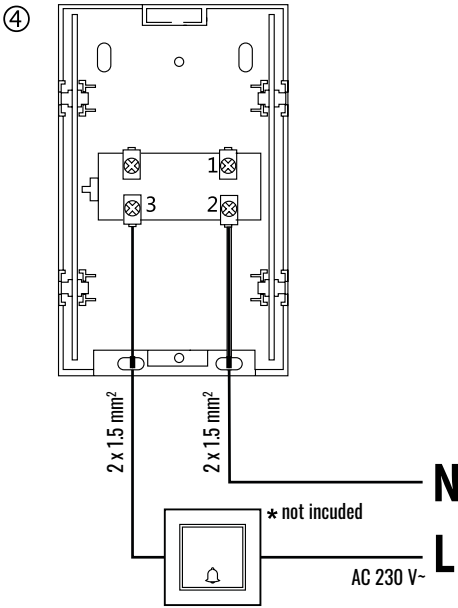

Safety instructions

EN

1. User's manual is a part of a product and it should be stored with the device.
2. Before use read the user's manual and check the technical specification of the device and strictly obey it.
3. Operating the unit contrary to the instruction manual and its purpose may cause damage to the unit, fire, electric shock or other hazards to the user.
4. The manufacturer is not liable for any damages to persons or property caused by improper use, contrary to its intended purpose, the technical specifications or the user's manual.
5. Before use check if the device or any of its components is not damaged. Do not use damaged product.
6. Do not open, disassemble or modify the device. All repairs may only be made by an authorized service center.
7. The device is intended for only indoor use. The degree of protection of the device is IP20.
8. The device should be protected against: dropping and shaking, high and low temperatures, direct sunlight, chemicals and other factors that could affect the device and its operation.
9. The device should be cleaned with a dry and soft cloth. Do not use abrasive powders, alcohol, solvents, or other strong detergents.
10. Product is not a toy. The device and packaging must be kept out of the reach of children and animals.

Warunki dotyczące bezpieczeństwa

PL

1. Instrukcja obsługi jest integralną częścią produktu i należy ją przechowywać wraz z urządzeniem.
2. Przed rozpoczęciem korzystania z urządzenia należy zapoznać się z instrukcją obsługi oraz specyfikacją techniczną urządzenia oraz bezwzględnie jej przestrzegać.
3. Użytkowanie urządzenia niezgodnie z instrukcją obsługi oraz jego przeznaczeniem może spowodować uszkodzenie urządzenia, pożar, porażenie prądem lub inne niebezpieczeństwa dla użytkownika.
4. Producent nie ponosi odpowiedzialności za uszkodzenia mienia lub ciała mogące powstać w wyniku użytkowania urządzenia niezgodnie z jego przeznaczeniem, specyfikacją techniczną oraz instrukcją obsługi.
5. Przed rozpoczęciem użytkowania urządzenia należy sprawdzić czy urządzenie lub jakikolwiek jego element nie są uszkodzone. Nie należy używać uszkodzonego urządzenia.
6. Nie należy otwierać, rozkręcać lub modyfikować urządzenia. Wszelkich napraw może dokonywać jedynie autoryzowany punkt serwisowy.
7. Urządzenie przeznaczone jest do użytku wyłącznie wewnątrz pomieszczeń. Stopień ochrony urządzenia wynosi IP20.
8. Urządzenie należy chronić przed: upuszczeniem i wstrząsem, wysokimi i niskimi temperaturami, bezpośrednim promieniowaniem słonecznym, działaniem substancji chemicznych oraz innymi czynnikami mogącymi negatywnie wpłynąć na urządzenie oraz jego funkcjonowanie.
9. Urządzenie należy czyścić suchą i miękką szmatką. Do czyszczenia nie należy stosować proszków do szorowania, alkoholu, rozpuszczalników lub innych silnych detergentów.
10. Produkt nie jest zabawką. Urządzenie i opakowanie należy przechowywać w miejscu niedostępnym dla dzieci i zwierząt.

Podmínky bezpečného používání

CZ

1. Návod na obsluhu je neoddeliteľnou súčasťou výrobu a je nutno jej uchovávať spolu so zařízením.
2. Před zahájením používání zařízení je nutno se seznámit s návodem na obsluhu a s technickou specifikací

zařízení a bezpodmínečně je dodržovat.

3. Používání zařízení v rozporu s návodem na obsluhu a v rozporu s jeho určením může způsobit poškození zařízení, požár, zásah elektrickým proudem nebo i jiná nebezpečí pro používatele.
4. Výrobce nenese zodpovědnost za poškození majetku nebo těla, která mohou vzniknout v důsledku používání zařízení v rozporu s jeho určením, technickou specifikací a návodem na použití.
5. Před zahájením používání je nutno zkontrolovat, zda zařízení nebo jakákoliv jeho část nejsou poškozeny. Poškozené zařízení se nesmí používat.
6. Nesmí se otvírat, rozkládat na součásti nebo upravovat zařízení. Jakékoliv opravy může provádět pouze autorizovaný servis.
7. Zařízení je určeno pro vnitřní použití. Stupeň krytí zařízení je IP20.
8. Zařízení je nutno chránit před: úpadkem a otrasy, vysokými a nízkými teplotami, přímým slunečním zářením, působením chemických látek a jinými faktory, které by mohly negativně ovlivnit zařízení a jeho fungování.
9. Zařízení je nutno čistit pomocí suchého a měkkého hadříku. K čištění se nesmějí používat čisticí prášky, alkohol, rozpouštědla nebo jiné silné detergenty.
10. Tento výrobek není hračka. Zařízení a obal je nutné uchovávat na místě nedostupném pro děti a zvířata.

Podmínky bezpečného používania

SK

1. Návod na použitie je neoddeliteľnou súčasťou výrobu a musí byť uložený spolu so zariadením.
2. Pred použitím prístroja si prečítajte návod a technickú špecifikáciu prístroja a dôsledne ich dodržiavajte.
3. Používanie zariadenia v rozpore s návodom na použitie a jeho zamyšľané použitie môže spôsobiť poškodenie zariadenia, požiar, zásah elektrickým prúdom alebo iné nebezpečenstvo pre používateľa.
4. Výrobca nezodpovedá za žiadne škody na majetku alebo tele, ktoré môžu vzniknúť v dôsledku používania zariadenia v rozpore s jeho určením, technickou špecifikáciou a návodom na použitie.
5. Pred použitím zariadenia skontrolujte, či nie je zariadenie alebo niektorý z jeho prvkov poškodený. Neponúжайte poškodené zariadenie.
6. Zariadenie nerozkráčajte, nerozoberajte ani neupravujte. Akékoľvek opravy môže vykonávať iba autorizovaný servis.
7. Zariadenie je určené na vnútorné použitie. Stupeň krytia zariadenia je IP20.
8. Chráňte zariadenie pred: pádom a nárazom, vysokými a nízkymi teplotami, priamym slnečným žiarením, chemikáliami a inými faktormi ktoré môžu nepriaznivo ovplyvniť zariadenie a jeho prevádzku.
9. Zariadenie čistite suchou a mäkkou handričkou. Na čistenie nepoužívajte čistiace prášky, alkohol, rozpoušťadlá alebo iné silné čistiace prostriedky.
10. Výrobok nie je hračka. Zariadenie a jeho obal by sa mali uchovávať mimo dosahu detí a zvierat.

Vartotojo instrukcija

LT

1. Naudojimo instrukcija yra neatskiriama gamintojo dalis ir turi būti saugoma kartu su prietaisu.
2. Prieš naudodamiesi prietaisu, perskaitykite prietaiso naudojimo instrukciją ir techninę specifikaciją ir laikytis jos reikalavimų.
3. Šio prietaiso naudojimas ne pagal naudojimo instrukciją gali pakenkti prietaisui, sukelti gaisrą, elektros šoką ar kitus naudotojui galimus pavojus.
4. Gamintojas neatsako už bet kokią žalą turtui ar įstaigai, kuri gali atsirasti dėl prietaiso netinkamo naudojimo nepaisant jo numatymo, nesilaikant techninių specifikacijų ir naudojimo instrukcijos.

- Prieš naudodamiesi prietaisu įsitikinkite, kad prietaisas ar bet kuris jo komponentas nėra sugadintas. Nenaudokite sugadintus įrangas.
- Naudatykite nearydity, nemodyfikukite įrenginio. Visus remontus gali atlikti tik įgalotais aptarnavimo centras.
- Prietaisas skirtas naudoti viduje. Prietaiso apsaugos laipsnis yra IP20.
- Saugykite prietaisą nuo: nukritimo ir purtymo, aukšto ir žemo temperatūros, tiesioginio saulės spindulių, cheminių medžiagų poveikio ir kiti veiksniai, galintys neigiamai paveikti įrenginį ir jo veikimą.
- Valykite prietaisą sausa ir minkšta šluoste. Nenaudokite abrazyviųjų miltelių, alkoholio, tirpiklių ar kitų stipriųjų ploviklių.
- Produktas nėra žaizdas. Laikykite prietaisą ir jo pakuootę vaikams ir gyvūnams nepasiekiamoje vietoje.

Drôšbas noteikumi LV

- Lietošanas instrukcija ir neatņemama izstrādājuma sastāvdaļa, un tā ir jāglabā kopā ar ierici.
- Pirms ierices lietošanas izlasiet lietošanas instrukciju un ierices tehnisko specifikāciju un stingri ievērojiet tās.
- Ierices lietošana pretēji lietošanas pamācībai un tās paredzētajam lietojumam var izraisīt ierices bojājumus, aizdegšanos, elektriskās strāvas triecienus vai citas briesmas lietojot.
- Rūpējieties par atbilstīgu par tīrīšanu bojājumiem vai mīksts bojājumiem, kas var rasties, lietojot ierici pretēji tās paredzētajam lietojumam, tehniskajai specifikācijai un lietošanas instrukcijai.
- Pirms ierices lietošanas pārbaudiet, vai ierice vai kāds no tās elementiem nav bojāts. Neizmantojiet bojātu ierici.
- Neatveriet, neizjauciet un nepārveidojiet ierici. Jebkāds remontdarbs drīkst veikt tikai pilnvarots servisa centrs.
- Ierice ir paredzēta lietošanai tikai iekšējā telpā. Ierices aizsardzības pakāpe ir IP20.
- Ierīci jābūt aizsargāti pret: nokrišanu un triecieniem, augstu un zemu temperatūru, tiešiem saules stariem, ķīmiskām vielām, un citiem faktoriem, kas var negatīvi ietekmēt ierici un tās darbību.
- Notīriet ierici ar sausu un mīkstu drāniņu. Tīrīšanai neizmantojiet tīrīšanas pulverus, spirtu, šķīdinātājus vai citus spēcīgus mazgāšanas līdzekļus.
- Prece nav rotlieta. Glabājiet ierici un iepakojumu bērniem un mājdzīvniekiem nepieejamā vietā.

Ohutustingimused EE

- Kasutusjuhend on toote lahutamatu osa ja seda tuleb seadmega kaasas hoida.
- Enne seadme kasutamist lugege läbi kasutusjuhend ja seadme tehniline kirjeldus ning järgige neid rangelt.
- Seadme kasutamise vastupidiselt kasutusjuhendile ja selle shiiparasele kasutamisele võib põhjustada seadme kahjustusi, tulekahju, elektrilöögi või muud ohtu kasutajale.
- Toode ei vastuta varakahjude või kehavigastuste eest, mis võivad tekkida seadme kasutamise tagajärjel, mis on vastusoleu selle kasutusotstarbe, tehnilise kirjelduse ja kasutusjuhendiga.
- Enne seadme kasutamist kontrollige, et seade või mõni selle element ei oleks kahjustatud. Ärge kasutage kahjustatud seadet.
- Ärge avage, võtke lahti ega muutke seadet. Remonti või teha ainult volitatud teeninduskeskus.
- Seade on mõeldud kasutamiseks ainult sise. Seadme kaitsese on IP20.
- Seadet tuleb kaitsa: kukumise ja põrstmise eest, kõrge ja madala temperatuuri eest, otsese päikesevalguse eest, keemiliste ainetega, ja muude tegurite eest, mis võivad seadet ja selle talitlust negatiivselt mõjutada.
- Puhastage seadet kuiva ja pehme lapiga. Ärge kasutage puhastamiseks küürimispulbrit, alkoholi, lahusteid ega muid tugevaimelisi puhastusvahendeid.
- Toode ei ole märguasi. Hoidke seade ja pakend lastele ja lermikloomadele kättesaamatu kohas.

Sicherheitsanweisungen für den Gebrauch DE

- Die Bedienungsanleitung ist Bestandteil des Produktes und muss zusammen mit dem Gerät aufbewahrt werden.
- Lesen Sie vor Inbetriebnahme des Gerätes die Bedienungsanleitung und die technische Spezifikation des Gerätes und beachten Sie die dortigen Vorgaben.
- Bei nicht bestimmungsgemäßem Gebrauch und bei Nutzung des Geräts entgegen den Vorgaben der Bedienungsanleitung kann es zu Schäden am Gerät, Brand, elektrischem Schlag oder anderen Gefahren für den Benutzer kommen.
- Der Hersteller haftet nicht für Schäden an Eigentum oder Körper, wenn das Gerät bestimmungswidrig wurde, entgegen den Vorgaben der technischen Spezifikationen und der Bedienungsanleitung gebraucht wird.
- Bevor Sie das Gerät in Betrieb nehmen, müssen Sie prüfen, ob das Gerät oder Teile davon nicht beschädigt sind. Ein defektes Gerät darf nicht benutzt werden.
- Gerät nicht öffnen, auseinander schrauben oder umbauen. Alle Reparaturen dürfen nur von einer autorisierten Servicestelle durchgeführt werden.
- Das Gerät ist für den Einsatz im Innenbereich des Raumes bestimmt. Die Schutzklasse des Geräts ist IP20.
- Schützen Sie das Gerät vor: Stürzen und Erschütterungen, hohen und niedrigen Temperaturen, direkter Sonneneinstrahlung, Einwirkung von Chemikalien und anderen Faktoren, die das Gerät und seine Funktion beeinträchtigen können.
- Reinigen Sie das Gerät mit einem trockenen und weichen Tuch. Verwenden Sie für die Reinigung keine Scheuermittel, Alkohol, Lösungsmittel oder andere starke Reinigungsmittel.
- Das Produkt ist kein Spielzeug. Das Gerät und seine Verpackung sollten außerhalb der Reichweite von Kindern und Tieren aufbewahrt werden.

Biztonsági feltételek HU

- A használati útmutató a termék szerves részét képezi, és a készülékkel együtt kell tartani.
- A készülék használatát előlt olvassa el a használati útmutatót és a készülék műszaki jellemzőit, és azokat szigorúan tartsa be.
- A készülék használatát utasítással és rendeltetésszerű használatával ellentétes használatra a készülék károsodását, tüzet, áramütést vagy egyéb veszélyeket okozhat a felhasználó számára.
- A gyártó nem vállal felelősséget az olyan anyagok károskért vagy személyi sérülésekért, amelyek a készülék rendeltetésszerű használatának, műszaki jellemzőinek és használati útmutatójának nem megfelelő használatából erednek.

- A készülék használatát előlt ellenőrizze, hogy a készülék vagy annak bármely eleme nem sérült-e. Ne használjon sérült készüléket.
- Ne nyissa fel, ne szerelje szét és ne módosítsa a készüléket. Bármilyen javítást csak hivatalos szervizközpont végezhet.
- A készülék kizárólag beltéri használatra van tervezve. A készülék védettsége IP20.
- A készüléket védeni kell a hővezeték ellen: legfeljés és ütés, magas és alacsony hőmérséklet, közvetlen napfény, vegyi anyagok, és egyéb olyan tényezők, amelyek hátrányosan befolyásolhatják a készüléket és annak működését.
- Tisztítsa meg a készüléket egy száraz és puha ruhával. Ne használjon súrolóport, alkoholt, oldószeret vagy más erős tisztítószert a tisztításhoz.
- A termék nem játék. A készüléket és a csomagolást tartsa távol gyermekektől és háziállatoktól.

Condiții de siguranță RO

- Manualul de instrucțiuni este parte integrantă a produsului și trebuie păstrat împreună cu dispozitivul.
- Înainte de a utiliza dispozitivul, citiți manualul de instrucțiuni și specificațiile tehnice ale dispozitivului și respectați-le cu strictețe.
- Folosirea dispozitivului contrar manualului de instrucțiuni și utilizarea prevăzută poate provoca deteriorarea dispozitivului, incendii, șoc electric sau alte pericole pentru utilizator.
- Producătorul nu este responsabil pentru daune materiale sau vătămări corporale ce pot apărea ca urmare a utilizării dispozitivului contrar utilizării prevăzute, specificațiilor tehnice și manualului de utilizare.
- Înainte de a utiliza dispozitivul, verificați dacă dispozitivul sau oricare dintre elementele sale nu sunt deteriorate. Nu utilizați un dispozitiv deteriorat.
- NU deschideți, dezasmblați sau modificați dispozitivul. Orice reparație poate fi efectuată numai de către un centru de service autorizat.
- Dispozitivul este destinat numai utilizării în interior. Gradul de protecție al dispozitivului este IP20.
- Dispozitivul trebuie protejat împotriva: căderii și șocurilor, temperaturi ridicate și scuzate, lumina directă a soarelui, substanțelor chimice și alți factori care pot afecta negativ dispozitivul și funcționarea acestuia.
- Curațați dispozitivul cu o cârpă uscată și moale. Nu folosiți praf de curățat, alcool, solventi sau alți detergenți puternici pentru curățare.
- Produsul nu este o jucărie. Nu lăsați dispozitivul și ambalajul la îndemâna copiilor și a animalelor de companie.

Varnostni pogoji SI

- Navodila za uporabo so sestavni del izdelka in jih je treba hraniti skupaj z napravo.
- Prejeto uporabo naprave preberite navodila za uporabo in tehnične specifikacije naprave ter jih dosledno upoštevajte.
- Uporaba naprave v nasprotju z navodili za uporabo in predvideno uporabo lahko povzroči poškodbo naprave, požar, električni udar ali druge nevarnosti za uporabnika.
- Proizvajalec ni odgovoren za materialno škodo ali telesne poškodbe, ki bi lahko nastale zaradi uporabe naprave v nasprotju z namenom uporabe, tehničnimi specifikacijami in navodili za uporabo.
- Prejeto uporabo naprave preberite, da naprava ali njeni elementi niso poškodovani. Ne uporabljajte poškodovane naprave.
- Naprave ne odpirajte, razstavljajte ali spreminjajte. Morebitna popravila lahko opravi samo pooblaščen službenik.
- Naprava je namenjena samo za notranjo. Stopnja zaščite naprave je IP20.
- Napravo zaščitite pred: padci in udarci, visokimi in nizkimi temperaturami, neposredno sončno svetlobo, kemičnimi snovmi, in drugimi dejavniki, ki lahko negativno vplivajo na napravo in njeno delovanje.
- Napravo očistite s suho in mehko krpo. Za čiščenje ne uporabljajte čistilnih praškov, alkohola, topil ali drugih močnih detergentov.
- Izdelek ni igračka. Napravo in embalažo hranite izven dosega otrok in hišnih ljubljencev.

Условия за безопасност BG

- Ръководството с инструкции и неразделна част от продукта и трябва да се съхранява заедно с устройството.
- Преди да използвате уреда, прочетете ръководството за употреба и техническата спецификация на уреда и ги спазвайте стриктно.
- Използването на устройството в противоречие с ръководството за употреба и предназначението му може да причини повреда на устройството, пожар, токов удар или други опасности за потребителя.
- Производителят не носи отговорност за имуществени или лични наранявания, които могат да възникнат в резултат на използване на устройството в противоречие с предназначението му, техническите спецификации и ръководството за потребителя.
- Преди да използвате устройството, проверете дали устройството или някой от елементите му не са повредени. Не използвайте повредено устройство.
- Не отваряйте, не разглобявайте и не модифицирайте устройството. Всички ремонти могат да се извършват само от оторизиран сервизен център.
- Устройството е предназначено само за вътрешна. Степента на защита на устройството е IP20.
- Устройството трябва да бъде защитено от: изсушване и удар, високи и ниски температури, пряка слънчева светлина, химични вещества, и други фактори, които могат да повлияят неблагоприятно на устройството и неговото функциониране.
- Почистете устройството със суха и мека кърпа. Не използвайте почистващи прахове, алкохол, разтворители или други силни почистващи препарати за почистване.
- Продуктът не е играчка. Павете устройството и опаковката далеч от деца и домашни любимци.

Sigurnosni uvjeti HR

- Upute za uporabu sastavni su dio proizvoda i treba ih čuvati uz uređaj.
- Prije uporabe uređaja pročitate upute za uporabu i tehničke specifikacije uređaja te ih se strogo pridržavajte.
- Korištenje uređaja suprotno uputama za uporabu i njegovoj namjeni može uzrokovati oštećenje uređaja, požar, električni udar ili druge opasnosti za korisnika.
- Proizvođač nije odgovoran za štetu na imovini ili osobu ozljedu koja može nastati kao posljedica korištenja uređaja suprotno njegovoj namjeni, tehničkim specifikacijama i uputama za uporabu.

Wired door chime

5. Prije uporabe uredaj provjerite da uredaj ili bilo koji njegov element nije oštećen. Nemojte koristiti oštećeni uredaj.
6. Nemojte otvarati, rastavljati ili modificirati uredaj. Sve popravke smije obavljati samo ovlaštani servis.
7. Uredaj je namijenjen samo za unutrašnju uporabu. Stupanj zaštite uredaj je IP20.
8. Uredaj treba zaštititi od pada i udaraca, visokih i niskih temperatura, izravne sunčeve svjetlosti, kemikalija i drugih čimbenika koji mogu negativno utjecati na uredaj i njegov rad.
9. Očistite uredaj suhom i mekom krpom. Nemojte koristiti prašak za ribanje, alkohol, otapala ili druge jake deterdžente za čišćenje.
10. Proizvod nije igračka. Držite uredaj i ambalažu izvan dohvata djece i kućnih ljubimaca.

Умови безпеки

UA

1. Інструкція з експлуатації є невід'ємною частиною виробу і повинна зберігатися разом з пристроєм.
2. Перед використанням пристрою ознайомтеся з інструкцією з експлуатації та технічними характеристиками пристрою та суворо їх дотримуйтеся.
3. Використання пристрою всупереч інструкції з експлуатації та його призначенню може призвести до пошкодження пристрою, пожежі, ураження електричним струмом або іншої небезпеки для користувача.
4. Виробник не несе відповідальності за пошкодження майна або особисті ушкодження, які можуть виникнути в результаті використання пристрою не за призначенням, технічними характеристиками та посібником користувача.
5. Перед використанням пристрою переконайтеся, що пристрій або будь-які його елементи не пошкоджені. Не використовуйте пошкоджені пристрій.
6. Не відкривайте, не розбирайте та не змінюйте пристрій. Будь-який ремонт може виконувати лише авторизований сервісний центр.
7. Пристрій призначений для використання тільки всередині. Ступінь захисту пристрою IP20.
8. Пристрій слід захищати від: падінь і ударів, високих і низьких температур, прямих сонячних променів, хімічних речовин, та інших факторів, які можуть негативно вплинути на пристрій і його функціонування.
9. Очистіть пристрій сухою м'якою тканиною. Не використовуйте для чистки чистячі порошки, спирт, розчинники та інші сильні миючі засоби.
10. Товар не є іграшкою. Тримайте пристрій та упаковку в недоступному для дітей та домашніх тварин місці.

Όροι ασφαλείας

GR

1. Το εγχειρίδιο χρήσης είναι αναπόσπαστο μέρος του προϊόντος και πρέπει να φυλάσσεται μαζί με τη συσκευή.
2. Πριν από την έναρξη χρήσης της συσκευής, πρέπει να εξοικειωθείτε με το εγχειρίδιο χρήσης και τις τεχνικές προδιαγραφές της συσκευής και να τις τηρείτε απόλυτα.
3. Η χρήση της συσκευής μη συμφωνα με το εγχειρίδιο χρήσης και τον προορισμό της μπορεί να προκαλέσει ζημιά στη συσκευή, πυρκαγιά, ηλεκτροπληξία ή άλλου είδους κινδύνους για τον χρήστη.
4. Ο κατασκευαστής δεν φέρει ευθύνη για ζημιές στην περιουσία ή το σώμα που μπορεί να προκύψουν από τη χρήση της συσκευής μη σύμφωνα με τον προορισμό της, τις τεχνικές προδιαγραφές και το εγχειρίδιο χρήσης.
5. Πριν από την έναρξη χρήσης της συσκευής, ελέγξτε εάν η συσκευή ή οποιοδήποτε μέρος της δεν έχει υποστεί ζημιά. Μην χρησιμοποιείτε τη συσκευή αν είναι κατεστραμμένη.
6. Μην ανοίγετε, μην αποσυναρμολογείτε ή μην τροποποιείτε τη συσκευή. Οι επισκευές πρέπει να πραγματοποιούνται μόνο από εξουσιοδοτημένο σέρβις.
7. Η συσκευή προορίζεται για χρήση μόνο σε εσωτερικούς χώρους. Ο βαθμός προστασίας της συσκευής είναι IP20.
8. Πρέπει να προστατέψετε τη συσκευή από πτώσεις και κραδασμούς, υψηλές και χαμηλές θερμοκρασίες, άμεση ηλιακή ακτινοβολία, επίδραση χημικών ουσιών και άλλων παραγόντων που μπορεί να επηρεάσουν αρνητικά τη συσκευή και τη λειτουργία της.
9. Η συσκευή πρέπει να καθαρίζεται με ξηρό και μαλακό πανί. Μην χρησιμοποιείτε σκόνες για τρίψιμο, αλκοόλ, διαλύτες ή άλλα δραστικά απορρυπαντικά για τον καθαρισμό.
10. Το προϊόν δεν είναι παιχνίδι. Η συσκευή και η συσκευασία πρέπει να φυλάσσονται σε μέρος μη προσβάσιμο από παιδιά και ζώα.

უსაფრთხოების პირობები

GE

1. ინსტრუქცია მონტაჟის განუხრეოდ ნაწილია და უნდა იყოს შენახული პროდუქტთან ერთად.
2. მონტაჟის განმარტების დანერგვამდე, უნდა გაითვალისწინოთ ინსტრუქცია და მონტაჟის ტექნიკური მახასიათებლები და არაუშუალოდ შეასრულოთ მათ.
3. მონტაჟის განმარტება უკმაყოფილო ინსტრუქციის და მისი გამოყენების მიზანის წარმოებით, რისი შედეგაც შეიძლება დარჩეს მონტაჟის დანერგვა, ხანდაზმულობა, დედაზნა ან სხვა რისკები მომხმარებლისთვის.
4. მწარმოებელმა არ განახლოვს უფლება დაზიანებები ან შეტყაინებები რომლებიც შეიძლება გამოიწვიოს პროდუქტის გამოყენებასა და მისი მიზანის წარმოების მისით, მისი ტექნიკური მონივრების და ინსტრუქციის წარმოების წარმოებების წინაშე.
5. მონტაჟის განმარტების დანერგვამდე, გადაამოწმეთ, რომ მონტაჟილობა ან მისი ნებისმიერი ნაწილი არ არის დაზიანებული. არ გამოიყენოთ დაზიანებული მონტაჟილობა.
6. არ გახსნით, არ გადაიხვიოთ და არ შეცვლით მონტაჟილობა. ყველა რეპარაცია შესრულება მხოლოდ ავტორიზებულ სერვის ცენტრში.
7. მონტაჟილობა გამოყენება მხოლოდ შიდა საწყობში. მონტაჟილობის დაცვასა და გამანაყობასაც უნდა შეცვლით: დახურვებითი და დროებითი შეჩვენება, მაღალი და დაბალი ტემპერატურები, მზანე მზის დაკარგვა, ქიმიური ელემენტების საქმე და სხვა ფაქტორები, რომლებიც შეიძლება უარყოფად დავრჩეს მონტაჟილობის და მისი ფუნქციონირების წარმოებით.
8. მონტაჟილობის დაცვას უნდა შეცვლით: დაფარვა და შეშენება, მაღალი და დაბალი ტემპერატურები, პირდაპირი მზის დაკარგვა, ქიმიური ელემენტების საქმე და სხვა ფაქტორები, რომლებიც შეიძლება უარყოფად დავრჩეს მონტაჟილობის და მისი ფუნქციონირების წარმოებით.

9. მონტაჟილობა უნდა განმუხდდეს მარტივი და უბრძვი დამორებით. განიზრახეთ პოვლედრი სახლით, ალკოპოლით, გამიზნებისა ან სხვა ძლიერი გარემოებით არ გამოიყენოთ.
10. პროდუქტი არ არის სათამაშო. მონტაჟილობა და მისი მონაური შენარჩუნება უნდა შეინახოთ შვილებისა და ცხოველების მიერ დაუშვებულ ადგილებში.



EN Please refer to the local collection and segregation rules for electrical and electronic equipment. Observe the regulations and do not dispose electrical and electronic equipment with consumer waste. Proper disposal of used products helps to reduce their harmful effects on the environment and human health. **PL** Należy zapoznać się z lokalnymi zasadami zbiórki i segregacji sprzętu elektrycznego i elektronicznego, należy przestrzegać przepisów i nie wyrzucać zużytych produktów elektronicznych wraz z normalnymi odpadami gospodarstwa domowego. Prawidłowe składowanie zużytych produktów pomaga ograniczyć ich szkodliwy wpływ na środowisko naturalne i zdrowie ludzi. **CZ** Seznamte se s místními pravidly sběru a třídění elektrických a elektronických zařízení. Dodržujte tyto předpisy a nevyhazujte použité elektrické výrobky spolu s normálními komunálními odpady. Správné skladování opotřebovaných výrobků pomáhá omezit jejich škodlivý vliv na přírodní prostředí a lidské zdraví. **SK** Informujte sa o miestnych pravidlách zberu a triedenia elektrických a elektronických zariadení. Dodržujte prosím predpisy a nelikvidujte použité elektrické výrobky spolu s bežným domovým odpadom. Správna likvidácia použitých výrobkov pomáha znižovať ich škodlivý vplyv na životné prostredie a ľudské zdravie. **LT** Susipažinkite su vietinėmis elektros ir elektronikos prietaisų surinkimo ir rūšiavimo taisyklėmis. Laikykites įstatymų ir panaudotų elektroninių prietaisų surinkimo kartu su buitiniems atliekomis. Tinkamas panaudotų produktų rūšiavimas padeda sumažinti jų neigiamą poveikį aplinkai ir žmonių sveikatai. **LV** Lūdzu, skatiet vietējos noteikumus par elektrisko un elektronisko iekārtu savākšanu un nošķiršanu, ievērojiet noteikumus un neizmetiet nolietotos elektroniskos iekārtas kopā ar parastajiem sadzīves atkritumiem. Pareiza izlieto to produktu uzglabāšana palīdz samazināt to kaitīgo ietekmi uz vidi un cilvēku veselību. **EE** Vaadake elektril- ja elektroonikasadmetete kogumise ja eraldamise kohalikke eeskirju, järgige eeskirju ja ärge visake kasutatud elektroonikatooteid koos tavalistele olmejäätmetega. Kasutatud tooteid õige ladustamine aitab vähendada nende kahjulikku mõju keskkonnale ja inimeste tervisele. **DE** Informieren Sie sich über die örtlichen Vorschriften für die Sammlung und Sortierung von Elektro- und Elektronikzubehör. Bitte beachten Sie die Vorschriften und entsorgen Sie gebrauchte Elektronikprodukte nicht zusammen mit dem normalen Hausmüll. Die sachgemäße Lagerung gebrauchter Produkte trägt dazu bei, schädliche Auswirkungen auf die Umwelt und die menschliche Gesundheit zu verringern. **HU** Kérjük, olvassa el az elektromos és elektronikus berendezések gyűjtésére és elkülönítésére vonatkozó helyi szabályokat, tartsa be az előírásokat, és ne dobja ki a használt elektronikai termékeket a normál háztartási hulladékkal. A használt termékek megfelelő tárolása segít csökkenteni a környezetre és az emberi egészségre gyakorolt káros hatásukat. **RO** Vă rugăm să consultați regulile locale pentru colectarea și separarea echipamentelor electrice și electronice, respectați reglementările și nu aruncați produsele electronice uzate împreună cu deșeurile menajere normale. Depozitarea corectă a produselor uzate ajută la reducerea impactului nociv al acestora asupra mediului și sănătății umane. **SI** Oglejte si lokalne predpise za zbiranje in ločevanje elektricne in elektronske opreme, upoštevajte predpise in ne odvrzite rabljenih elektronskih izdelkov med običajne gospodinske odpadke. Pravilno skladiščenje uporabljenih izdelkov pomaga zmanjšati njihov škodljiv vpliv na okolje in zdravje ljudi. **BG** Моля, вземте местните правила за събиране и разделяне на електрическо и електронно оборудване, спазвайте разпоредбите и не изхвърляйте използвани електронни продукти с обикновените битови отпадъци. Правилното съхранение на използваните продукти спомага за намаляване на вредното им въздействие върху околната среда и човешкото здраве. **HR** Molimo pogledajte lokalna pravila za prikupljanje i odvajanje elektricne i elektronske opreme, pridržavati se propisa i ne odlagati rabljene elektricne proizvode s uobičajenim kućnim otpadom. Ispravno skladištenje rabljenih proizvoda pomaže smanjiti njihov štetan utjecaj na okoliš i ljudsko zdravlje. **UA** Будь ласка, зверніться до місцевих правил збору та розділення електричного та електронного обладнання, дотримуйтеся правил і не викидайте використані електронні вироби разом з звичайним побутовим сміттям. Правильне зберігання використаних продуктів допомагає зменшити їх шкідливий вплив на навколишнє середовище та здоров'я людини. **GR** Εσκόμειθαίτε με τους τοπικούς κανόνες σας για τη συλλογή και τον διαχωρισμό ηλεκτρικού και ηλεκτρονικού εξοπλισμού. Παρακολουθείτε ακολούθηστε τους κανονισμούς και μην απορρίψετε τα χρησιμοποιημένα ηλεκτρονικά προϊόντα μαζί με τα κανονικά οικιακά απορρίμματα. Η σωστή αποθήκευση των χρησιμοποιημένων προϊόντων συμβάλλει στη μείωση των επιβλαβών επιπτώσεων τους στο φυσικό περιβάλλον και την ανθρώπινη υγεία. **GE** გთხოვთ, გაეცნოთ თქვენს ადგილობრივ წესებს ელექტრიკ და ელექტრონული მოწყობილობების შეგროვებისა და სეგრეგაციის შესახებ, გთხოვთ, დაიცვათ წესები და არ გადაყაროთ გამოყენებული ელექტრონული პროდუქტები ჩვეულებრივ საყოფაცხოვრებო ნარჩენებში. გამოყენებული პროდუქტების სათანადო შენახვა ხელს უწყობს მათი მავნე გემოქმედების შემცირებას ბუნებრივ გარემოზე და ადამიანის კანონიერობაზე.

Electromalt Limited

Level 3, Suite D,
 Centris Business Gateway II
 TRIQ IS-SALIB TAL-IMRIEHEL ZONE 3 CBD
 Birkirkara CBD 3020, Malta
 tel. 00356 77028874 - office@electromalt.com

